

FUHR Renovierungsschlösser für Haus- und Wohnungseingangstüren

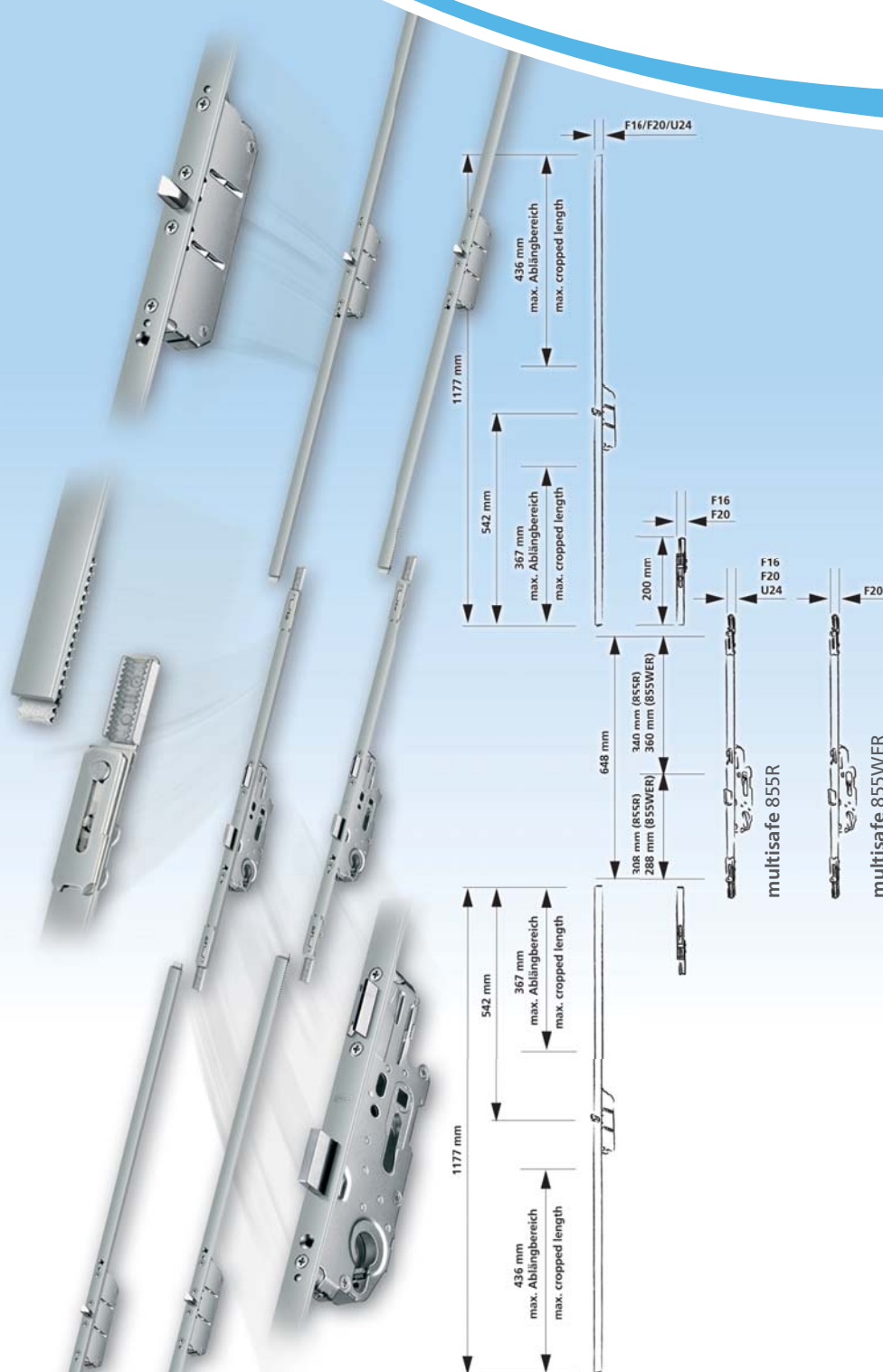

Die Mehrfachverriegelungen mit 3-geteilter Stulpe und Zahnstangen bieten folgende Vorteile:

- sehr einfach auf das gewünschte Maß zu bringen
- große Vielfalt an Ablängmöglichkeiten
- passend als Ersatz für nahezu jedes Bolzenriegelschloss
- variable Abstände zwischen Haupt- und Zusatzschlössern
- frei wählbare Drückerhöhe
- mit Stahl-Bolzenverriegelung
- gleiche Anschlussverriegelung für oben und unten
- 72 / 92 mm Entfernung
- 16 / 20 mm Flachstulpe FUHR-Silver
- 24 mm U-Stulpe FUHR-Silver
- alle gängigen Dornmaße

FUHR Renovierungsschlösser

für Haus- und Wohnungseingangstüren



Ausführungen

- 3-geteilte Stulpe mit Zahnstangen
- mit Stahl-Bolzenverriegelung
- 72 / 92 mm Entfernung
- 35 – 80 mm Dornmaß
- 16 / 20 mm Flachstulpe FUHR-Silver
- 24 x 6 mm U-Stulpe FUHR-Silver

Vorteile

- ✓ große Vielfalt an Ablängmöglichkeiten
- ✓ einfach auf das gewünschte Maß zu bringen
- ✓ passend als Ersatz für nahezu jedes Bolzenriegelschloss – unabhängig vom Hersteller
- ✓ variable Abstände zwischen Haupt- und Zusatzschlössern
- ✓ frei wählbare Drückerhöhe
- ✓ gleiche Anschlussverriegelung für oben und unten

Technische Daten

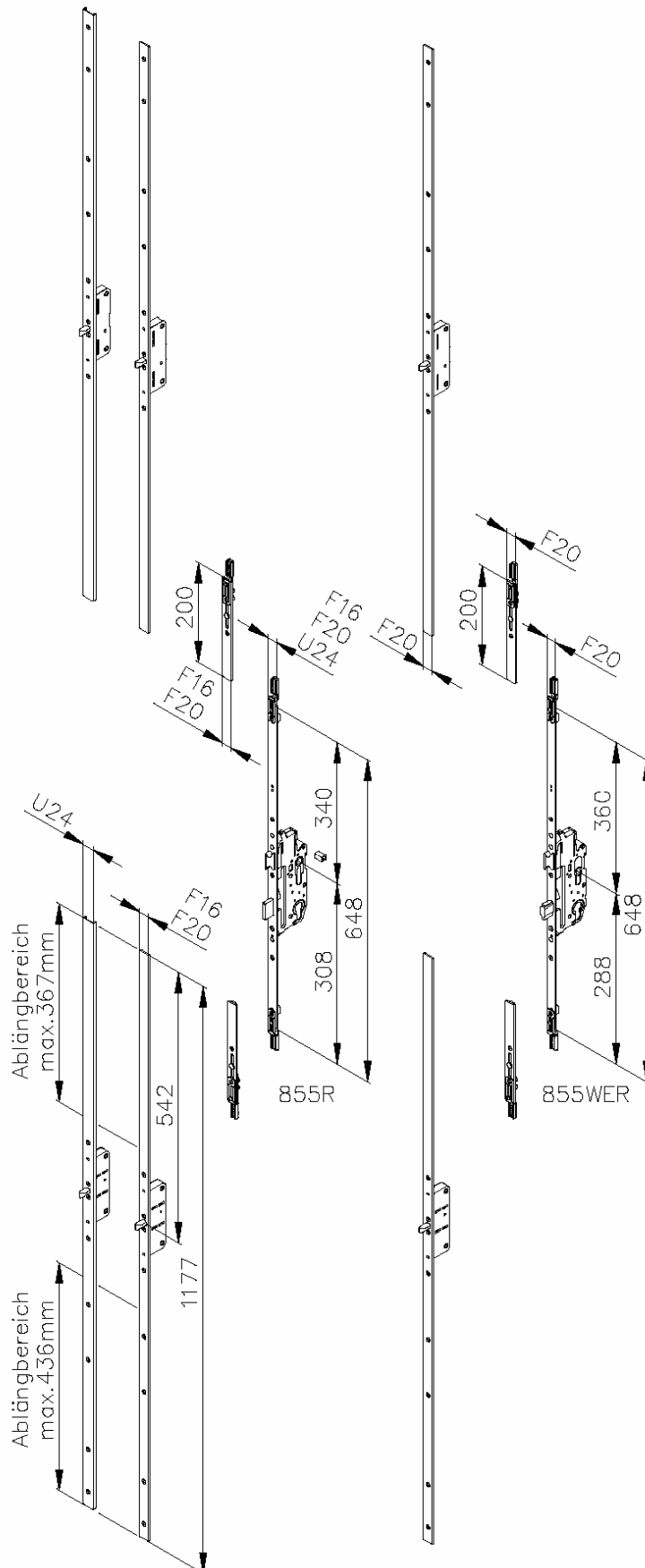

Ausführungen/Bestellangaben

1.) Hauptschloss mit Vorrichtung für Anschlussstulpe mit je einem Bolzenriegelschloss

a) für Haustüren:

Stulpe FUHR-Silver	Dornmaß	Entfernung	Nuss	Artikel-Nr. *	VE**
F16 x 648mm	55 / 65mm	72mm	10mm	M5xx1D-0S0	5 Stück
F16 x 648mm	35/40/45/50/55/65/80mm	92mm	10mm	M5xx2D-0S0	5 Stück
F20 x 648mm	55 / 65mm	72mm	10mm	M5xx1M-0S0	5 Stück
F20 x 648mm	35/40/45/50/55/65/80mm	92mm	10mm	M5xx2M-0S0	5 Stück
U24x6x648mm	35/40/45mm	92mm	10mm	M5xx2Q-0S0	4 Stück

b) für Wohnungseingangstüren:

Stulpe FUHR-Silver	Dornmaß	Entfernung	Nuss	Artikel-Nr. *	VE**
F20 x 648mm	55 / 65mm	72mm	8mm	M7xx2M-8S0	5 Stück

2.) Anschlussverriegelung mit einem Bolzenriegelschloss, mit Zahnstange für die obere oder untere Anbindung an das Hauptschloss

a) für Haus- oder Wohnungseingangstüren:

Stulpe FUHR-Silver				Artikel-Nr.	VE**
F16 x 1177mm				MAB161177X	10 Stück
F20 x 1177mm				MAB201177X	10 Stück
U24x6x1177mm				MAB24U1177X	10 Stück

3.) Optionales Zubehör

Artikel	Beschreibung	Artikel-Nr.	VE**
Reduzierhülse	von 10 auf 8 mm	PR1008	10 Stück
Verlängerung	für Stulpe F16, 200 mm	DXVL200	50 Stück
Verlängerung	für Stulpe F20, 200 mm	MV0200S	50 Stück
Stulp-Endstück	für 16mm Stulpbreite, Kunststoff schwarz	M5Z12736S	100 Stück
Stulp-Endstück	für 20mm Stulpbreite, Kunststoff schwarz	M5Z12742S	100 Stück

* Für xx bitte das gewünschte Dornmaß einsetzen. | ** VE = Verpackungseinheit